

SCHULMATERIALSET

zur Fußball Weltmeisterschaft 2026
USA, Mexico & Kanada

SBFV

MACH DICH FIT FÜR
DIE WM & LASS UNS
GEMEINSAM DIE
AUFGABEN LÖSEN!

-PAULE



Vom 11. Juni bis 19. Juli 2026 findet ein besonderes Fußball-Highlight statt: Die FIFA Fußball-Weltmeisterschaft! Zum ersten Mal in der Geschichte wird eine WM in gleich drei Ländern ausgetragen – den USA, Kanada und Mexiko. 48 Nationalteams, darunter auch die deutsche Nationalmannschaft, kämpfen in diesem außergewöhnlichen Turnier um den WM-Titel.

Diese besondere Gelegenheit möchten wir als Südbadischer Fußballverband nutzen, um besonders Grundschulen zu unterstützen und Kindern den Spaß am Fußball näherzubringen.

Liebe Lehrerinnen und Lehrer, liebe Schülerinnen und Schüler, liebe Vereine,

der Südbadische Fußballverband (SBFV) hat für Euch ein spezielles Aufgabenpaket erarbeitet, das Schulen und Vereinen **kostenlos** zur Verfügung gestellt wird. Die Materialien sind primär für Grundschulen der Klassen 1-4 konzipiert. Die Aufgaben eignen sich auch gut für die Klassenstufen 5 und 6. Selbstverständlich können die Kinder das Aufgabenpaket auch in ihrer Freizeit Zuhause bearbeiten! Die Aufgaben sind nach den Fächern (Deutsch, Mathe, Fremdsprachen und Sport) gegliedert – Ihr könnt Euch somit einfach das Passende für Euren Unterricht aussuchen. Diese sind von den beiden Themenblöcken „Rund um die WM“ und „Fußball- und WM-Fachwissen“ umrahmt. Hier lernen die Schüler*innen alles Wissenswerte rund um das Turnier, die deutsche Nationalmannschaft & Co. Alle Lösungen findet Ihr übersichtlich ab Seite 37.

Wir freuen uns, wenn das Aufgabenpaket in Eurem Unterricht zum Einsatz kommt und die Begeisterung für den Fußball weiter stärkt! Lasst uns den Fußball gemeinsam ins Klassenzimmer bringen!

Das Aufgabenpaket wurde in Kooperation zwischen dem **Südbadischen Fußballverband** und **Oliver Bensch**, Schulleiter an der Grundschule Friesenheim, entwickelt. Zudem war **Tuulia Wulf** vom Geroldsecker Bildungszentrum Seelbach an der Ausarbeitung beteiligt.

Das Projektteam des SBFV: Tobias Barth (Kinderfußball), Lisa Grünbacher (Frauen- und Mädchenfußball), Diana Hirt (Social Media), Lea Selinger (Frauen- und Mädchenfußball), Lara Reichle (Frauen- und Mädchenfußball), Hannah Wünsche (Schulfußball), Luisa Jansen, Laureen Scharfenberg, Amelie Schmitz, Darko Mališanović (alle SBFV-Praktikanten).



In diesem Heft erwarten Euch spannende Aufgaben rund um die FIFA WM 2026 in den USA, Kanada und Mexiko.

Begleitet werdet Ihr dabei von mir, Paule, dem Maskottchen der deutschen Nationalmannschaft! Ich habe viele knifflige Rätsel, Rechenaufgaben und kreative Herausforderungen für Euch vorbereitet.

Macht Euch bereit, taucht ein in die Welt des Fußballs und zeigt Euer Können – genau wie die besten Spieler der Welt! Viel Spaß beim Knobeln und Entdecken!

Verpasst nicht die Mitmach-Aktion in Aufgabe 2c! 😊



Über diesen QR-Code ist das Aufgabenpaket digital abrufbar und kann als PDF-Datei heruntergeladen werden. Zudem steht auch eine PDF-Version zur Verfügung, die an allen digitalen Endgeräten ausgefüllt werden kann. Das Aufgabenpaket ist auch über unsere Website verfügbar:

<https://www.sbfv.de/service/projekte/frauen-maedchenfussball/das-sbfv-maedchenmobil>

Aufgabenübersicht

1 Rund um die WM.....	1
1a) Wie gut kennst Du die USA, Kanada, Mexiko und die deutsche Nationalmannschaft?.....	1
1b) Die deutsche Nationalhymne.....	3
1c) Sei ein*e Fußballreporter*in.....	5
1d) Lückentext: Die Maskottchen der Männer-WM 2026 – Maple, Zayu, Clutch.....	6
1e) Spielplan der WM 2026.....	8
2 Deutsch.....	10
2a) Leseverständnis – Geschichte des Männerfußballs und der Männer-WM.....	10
2b) Hörverstehen – Interview mit Philipp Lienhart.....	11
2c) Schreibe einen Brief und gewinnt coole Preise!.....	12
2d) Schreibe eine Postkarte.....	12
2e) Suchsel.....	14
2f) Kreuzworträtsel Fußballbegriffe.....	15
3 Mathe.....	16
3a) Zahlen verbinden.....	16
3b) Rechenaufgaben Trikots.....	17
3c) Textaufgaben – Statistiken der Männer-WM.....	18
3d) Berechne die Abschlusstabellen.....	19
3e) Flaggen zum Rechnen und Ausmalen.....	21
4 Fremdsprachen.....	25
4a) Kreuzworträtsel Englisch.....	25
4b) Vokabeln.....	26
5 Sport.....	28
5a) Fußballspiele für alle: Eine Beispielstunde für den Sportunterricht.....	28
5b) Über den Sportunterricht hinaus: Schule des Kleinfeldfußballs.....	30
6 Fußball- und WM-Fachwissen.....	31
6a) Fußball Fachsprache - Wie gut kennst Du Dich aus?.....	31
6b) Teilnehmerländer.....	32
6c) WM-Quiz.....	33
Feedback zum Aufgabenpaket.....	34
Infoseite Südbadischer Fußballverband.....	35
Lösungen.....	37



1 Rund um die WM

1a) Wie gut kennst Du die USA, Kanada, Mexiko und die deutsche Nationalmannschaft?



Teste Dein Fachwissen zu den drei Gastgeberländern und im Anschluss zur deutschen Nationalmannschaft. Trage die Antwort ein oder umkreise die Lösung (A/B/C). Male die Flaggen der Gastgeberländer aus.

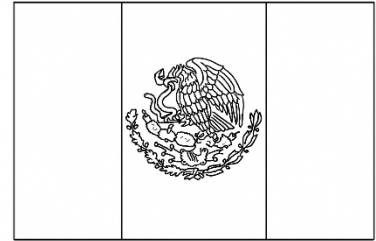
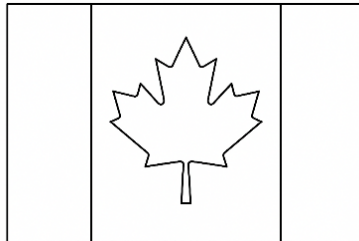
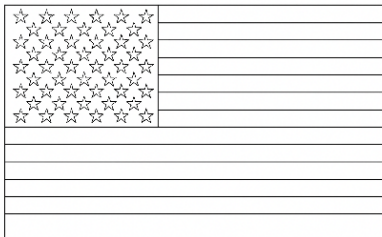

Fachwissen	USA	Kanada	Mexico
Hauptstadt			
Einwohner (in Mio.)			
Fläche (in km ²)			
Name des längsten Flusses			
Sprachen			
Fußballfachwissen zur deutschen Nationalmannschaft			
Aktueller Nationaltrainer			
Rekordnationalspieler	A: Manuel Neuer B: Lothar Matthäus C: Joshua Kimmich		
Rekordtorschütze	A: Jamal Musiala B: Bastian Schweinsteiger C: Miroslav Klose		
Anzahl der WM-Titelgewinne der deutschen Fußballnationalmannschaft	A: 4 B: 2 C: 7		
Letzter WM-Titel der Männer-Nationalmannschaft (schreibe das Jahr auf!)			



Kennst Du die deutschen Nationalspieler? Fülle die Steckbriefe aus.

Name	Joshua Kimmich	Florian Wirtz	Serge Gnabry
Bild	 Thomas Böcker/DFB	 Thomas Böcker/DFB	 Thomas Böcker/DFB
Rücknummer			
Anzahl der Länderspiele (Stand 02.04.2026)			
Anzahl der Tore in der Nationalmannschaft (Stand 02.04.2026)			
Erstes Länderspiel (Datum) und Gegner			
Aktueller Verein			
Körpergröße (in cm)			
Geburtsdatum			

Dein eigener Steckbrief. Fülle ihn aus und male oder klebe ein Bild von Dir ein.

Name	
Bild	
Rücknummer	
Anzahl der Länderspiele	?
Anzahl der Tore in der Nationalmannschaft	?
Erstes Länderspiel (Datum) und Gegner	21.03.2038 😊, Kroatien
Aktueller Verein	
Körpergröße (in cm)	
Geburtsdatum	



Kennst Du die deutsche Flagge? Male sie aus.

1b) Die deutsche Nationalhymne



Kennst Du die deutsche Nationalhymne? Ergänze die Lücken!



*Einigkeit und _____ und Freiheit
für das deutsche _____!*

*Danach lasst uns alle streben
_____ mit _____ und Hand!*

*Einigkeit und Recht und Freiheit
sind des _____ Unterpfund;*

*!:'Blüh' im _____ dieses Glückes,
blühe, deutsches Vaterland!:*

August Heinrich Hoffmann von Fallersleben verfasste das „Lied der Deutschen“ am 26. August 1841 während eines Aufenthalts auf der damals noch zu England gehörenden Insel Helgoland. Der Text griff die Sehnsucht nach Freiheit und nationaler Einheit auf. Als Melodie wählte Hoffmann das von Haydn 1797 vertonte Gedicht „Gott erhalte Franz den Kaiser“.

Beantworte folgende Fragen zum Text:



- A) Wer erfand die Nationalhymne? _____
B) Wer schrieb die Melodie zur Hymne? _____
C) Wann wurde die Hymne erfunden? _____



Wissenswertes zu Hymnen. Lese Dir den untenstehenden Text durch und beantworte die Fragen in der Tabelle. Kreuze die richtige Antwort an.

Eine Hymne ist ein besonderes Lied.

Viele Länder haben eine eigene Nationalhymne. Sie wird bei wichtigen Feiern gespielt. Zum Beispiel bei Sportwettkämpfen oder an Feiertagen.

Die Nationalhymne von Deutschland heißt „Deutschlandlied“. Meistens wird nur die dritte Strophe gesungen. Wenn deutsche Sportler bei einem großen Wettbewerb gewinnen, wird oft die deutsche Hymne gespielt.

Auch andere Länder haben eigene Hymnen. Die Hymne von Frankreich heißt zum Beispiel „La Marseillaise“. Eine Hymne soll zeigen: Wir gehören zusammen.

Manche Menschen singen mit, andere hören einfach nur aufmerksam zu.

Fragen zum Text:

	Ja	Nein
1) Ist eine Hymne ein besonderes Lied?		
2) Hat jedes Land eine eigene Hymne?		
3) Wird eine Hymne oft bei wichtigen Feiern gespielt?		
4) Ist die Hymne von Deutschland ein Lied über Tiere?		
5) Hört man die Hymne von Deutschland bei großen Sportwettkämpfen?		
6) Ist „La Marseillaise“ die Hymne von Frankreich?		
7) Kann eine Hymne auch nur mit Musik gespielt werden, ohne Text?		



Klassenaufgabe: Erfindet eine Klassenhymne oder ein Klassen-Motto!

Stellt euch vor, eure Klasse bekommt ein eigenes Lied – eine Klassenhymne.

- Überlegt gemeinsam: Was ist uns in der Klasse wichtig? Wie wollen wir miteinander umgehen? Was macht unsere Klasse besonders?
- Schreibt ein kurzes Motto (ein oder zwei Sätze).
Zum Beispiel: - „Wir halten zusammen!“ - „Gemeinsam sind wir stark!“ - „Wir helfen uns und geben nicht auf!“
- Malt dazu ein Bild *oder*  erfindet einen kleinen Reim oder gestaltet ein Klassenschild mit einem Klassen-Motto. Euer Klassen-Motto könnte auch ein Fangesang sein.

Unser Klassen-Motto: _____

1c) Sei ein*e Fußballreporter*in



Fülle die Felder aus und schreibe einen Spielbericht über die WM-Begegnung zwischen Deutschland und Curaçao oder einem anderen Vorrundengegner der deutschen Mannschaft. Folgende Angaben können zusätzlich in Deinem Text vorkommen: Was war ein **Highlight** in dem Spiel? Wer war der **auffälligste Spieler** auf dem **Feld**?



SPIELBERICHT

Datum: _____

Spielort: _____

Zuschauer: _____

GEGEN

Ergebnis

Eckbälle

Torschüsse

Fouls

Gelbe Karten

Rote Karten

Dein Spielbericht:

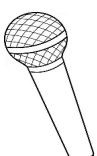

Zusatzaufgabe: Spreche Deinen Text nun als Reportage auf! Erfinde eine Spielszene, bei der ein Tor fällt und sei ein Radio-Reporter. Spreche das Ganze zum Beispiel auf ein Handy als Tonbandaufnahme auf!

1d) Lückentext: Die Maskottchen der Männer-WM 2026 – Maple, Zayu, Clutch



Paule möchte Dir seine drei Freunde Maple, Zayu und Clutch vorstellen. Sie sind die offiziellen Maskottchen der Männer-WM 2026. Scanne den QR-Code neben Paule und höre Dir die Informationen an. So erfährst Du alles Wichtige rund um Maple, Zayu und Clutch. Nutze dieses Wissen, um die Lücken auszufüllen.



Scanne den QR-Code und schaue Dir an, Maple, Zayu & Clutch aussehen.



Das Maskottchen von Kanada heißt _____ und ist ein _____.

Welche Position spielt er? _____

Maple zeigt: Mit _____, _____ und starken Hufen kann man alles halten.

Das Maskottchen von Mexiko heißt _____ und ist ein _____.

Er stammt aus dem _____ Mexikos.

Welche Position spielt er? _____

Zayu bringt _____ zusammen und trägt das _____ seines Landes voller Stolz.

Das Maskottchen der USA heißt _____ und ist ein _____.

Welche Position spielt er? _____

Egal wohin er kommt, er _____ die Menschen und zeigt, wie viel _____ Fußball machen kann.





Zusatzaufgabe: Denke Dir ein eigenes Maskottchen aus.
Fülle den Steckbrief dazu aus und zeichne Dein Maskottchen anschließend in
das Feld.

Name: _____

Land: _____

Trikotnummer: _____

Trikotfarbe: _____

Charakter: _____

Position: _____

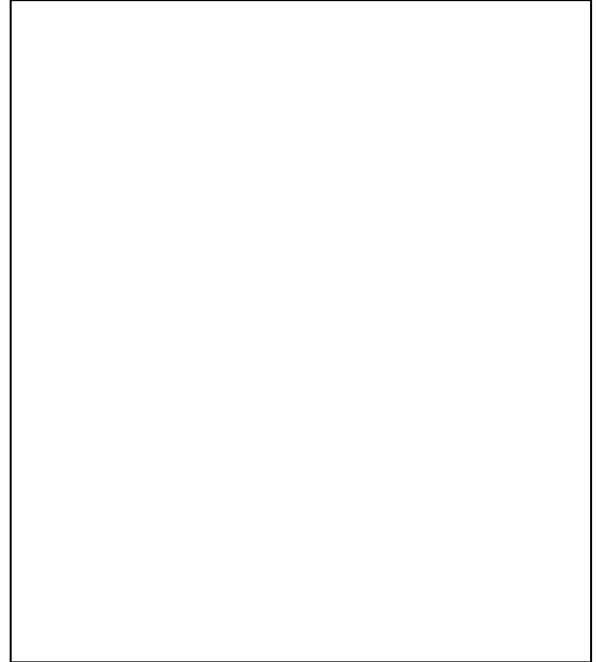

1e) Spielplan der WM 2026

Das WM-Turnier startet mit der Gruppenphase. Die 48 Mannschaften werden dafür in 12 Gruppen (A-L) mit jeweils vier Teams eingeteilt. Innerhalb jeder Gruppe gibt es insgesamt 6 Spiele. Jede Mannschaft spielt einmal gegen jede andere.

Die Tabelle wird nach dem folgendem Punktesystem berechnet:

- Sieg: 3 Punkte
- Unentschieden: 1 Punkt
- Niederlage: 0 Punkte

Nach der Gruppenphase bleiben 32 Teams übrig: die zwei besten Mannschaften jeder Gruppe sowie die acht besten Gruppendritten. Ab diesem Moment beginnt die sogenannte K.o.-Phase, weiter kommt jeweils nur der Sieger eines Spiels. Der Weg zum Titel führt über Sechzehntelfinale → Achtelfinale → Viertelfinale → Halbfinale bis zum Finale in New York.

Über den QR-Code gelangst Du zum Spielplan:



Schau Dir den Spielplan genau an und beantworte folgende Fragen

1) In welcher Stadt findet das Spiel zwischen Deutschland und Ecuador statt?

2) In welcher Stadt wird das Endspiel ausgetragen?

3) An welchen Tagen (Datum) spielt die Deutsche Fußballnationalmannschaft ihre Gruppenspiele?

4) Welches Spiel findet als erstes im Turnier statt? Wie heißt der Spielort?

5) Gegen welche Mannschaft spielt Deutschland zuerst?

6) Wer spielt am 14. Juni 2026?

Datum: 14. Juni 2026

Anzahl der Spiele: _____

Schreibe hier die Partien auf:

7) Welches Spiel würdest du am liebsten live sehen?

Warum? _____

8) Erfinde eine eigene Aufgabe zum Spielplan.

9) Zusatzaufgabe/Klassenaufgabe: Malt einen **Turnier-Zeitstrahl** und tragt die Daten des Eröffnungsspiels, der Deutschlandspiele und des Finals ein.

Im Laufe des Turniers könnt Ihr diesen Zeitstrahl "wachsen lassen", indem Ihr Bilder aufklebt, Flaggen aufmalt, Zeitungsausschnitte aufklebt und Ergebnisse ergänzt. Seid kreativ: Eurer Fantasie sind keine Grenzen gesetzt.

10) Zusatzaufgabe/Klassenaufgabe: Tippt die Deutschlandspiele. Wer wird Tippkönig*in der Klasse?

Begegnung	Mein Tipp
Deutschland – Curaçao	
Deutschland – Elfenbeinküste	
Ecuador – Deutschland	

Für das richtige Ergebnis erhältst Du drei Punkte, für die richtige Tendenz einen Punkt.
Beispiel: Deutschland gewinnt 3:1. Du hast einen Sieg von Deutschland getippt. Die Tendenz ist richtig also erhältst Du einen Punkt.

2 Deutsch

2a) Leseverständnis – Geschichte des Männerfußballs und der Männer-WM



Lese Dir den Text zur Geschichte des Männerfußballs und der Männer-WM durch und entdecke spannende Zahlen und Fakten. Beantworte anschließend die untenstehenden Fragen.

Die Fußball-Weltmeisterschaft der Männer gibt es schon sehr lange. Die erste WM fand 1930 in Uruguay statt. Damals machten nur 13 Mannschaften mit und sie wurden einfach eingeladen. Manche Teams aus Europa mussten sogar wochenlang mit dem Schiff über das Meer fahren, um dabei zu sein, da es damals noch nicht so viele Langstreckenflüge gab. Das erste Finale gewann Uruguay mit 4:2 gegen Argentinien.

Seit 1930 findet die WM alle vier Jahre statt. Nur 1942 und 1946 gab es keine WM, weil damals der Zweite Weltkrieg war. Im Laufe der Zeit durften immer mehr Länder mitspielen: Erst 13, später 16, dann 24 und danach 32 Teams. Ab 2026 werden sogar 48 Mannschaften dabei sein – so viele wie noch nie! 2026 wird es besonders spannend, weil gleich drei Länder Gastgeber sind: Kanada, Mexiko und die USA.

Das erfolgreichste Team der WM ist Brasilien mit fünf Titeln. Deutschland und Italien haben jeweils vier Titel gewonnen. Deutschland war außerdem schon achtmal im WM-Finale – öfter als jedes andere Land! Deutschland gewann die Weltmeisterschaft in den Jahren 1954, 1974, 1990 und 2014. Der aktuelle Weltmeister ist Argentinien, das 2022 seinen dritten Titel geholt hat.



- 1) Wann fand die erste WM statt? _____
- 2) In welchem Land wurde die erste WM gespielt? _____
- 3) Wie regelmäßig findet die WM normalerweise statt? _____
- 4) Warum gab es 1942 und 1946 keine WM? _____
- 5) Wie viele Teams dürfen ab 2026 bei der WM mitspielen? _____
- 6) In welchen drei Ländern wird die WM 2026 ausgetragen? _____
- 7) Welches Land hat die meisten WM-Titel geholt? _____
- 8) Wie oft wurde Deutschland Weltmeister? _____

2b) Hörverstehen – Interview mit Philipp Lienhart

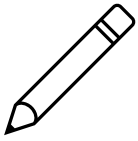

Scanne den QR-Code und schaue Dir das Video mit dem SC-Spieler und österreichischen Nationalspieler Philipp Lienhart an und beantworte die untenstehenden Fragen. Male die österreichische Flagge im Steckbrief aus.





Philipp Lienhart

Geburtsdatum: **11.07.1996**

Alter: **29**

Position: **Innenverteidiger**

Erster Verein: **SC Lilienfeld**

Aktueller Verein: **SC Freiburg**

Nationalmannschaft: **Österreich**



1) Was war Philipp Lienharts Lieblingsfach in der Schule?



2) Wie hat Philipp Lienhart von seiner ersten Nominierung für die A-Nationalmannschaft erfahren?

3) Was war Philipp Lienharts Highlight im Nationaltrikot?

4) Wie ist es für Philipp Lienhart bei der Nationalmannschaft im Training gegen seine Teamkollegen vom SC Freiburg zu spielen?



2c) Schreibt einen Brief und gewinnt coole Preise!



Schreibt gemeinsam als Klasse einen Brief an die deutsche Männer-Nationalmannschaft und wünscht ihr viel Erfolg für die WM. Ihr könnt den Brief an die ganze Mannschaft richten oder an einen Lieblingsspieler. Weitere Vorgaben gibt es nicht - Eurer Kreativität sind keine Grenzen gesetzt!

Die drei besten Einsendungen werden mit attraktiven Preisen belohnt!

Um teilzunehmen, fotografiert den Brief ab oder scannt ihn ein und schickt ihn per E-Mail an socialmedia@sbfv.de. Einsendeschluss ist der 14.06.2026.

Zusatzaufgabe: Wie oft hat sich Paule im gesamten Aufgabenpaket versteckt? Es zählt auch, wenn er in der Kopfzeile abgebildet ist. In wie vielen verschiedenen Posen taucht er auf? Schreibt die richtigen Antworten einfach mit in Eure E-Mail. Dafür könnt Ihr Euch einen Zusatzpunkt sichern 🤔

2d) Schreibe eine Postkarte

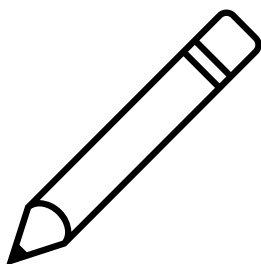

Schreibe eine Postkarte an eine*n Freund*in oder an ein Familienmitglied und weise sie/ihn darauf hin, dass am 14.06.2026 das erste Gruppenspiel zwischen Deutschland und Curaçao in Houston stattfindet. Frage sie/ihn, ob sie/er gemeinsam mit Dir das Spiel anschauen möchte. Drucke die beiden Seiten der Postkarte (Vorder- und Rückseite) auf der nächsten Seite aus und klebe sie zusammen. Anschließend kannst Du die Postkarte schreiben.



**Deutschland – Curaçao
14.06.2026 19:00 Uhr
Houston**



Lass uns
gemeinsam
das Spiel
anschauen!



2e) Suchsel



Finde die rechtsstehenden Wörter im Buchstabensalat und markiere sie im Textgitter. Die Wörter stehen entweder waagrecht oder senkrecht im Suchsel.

Suchsel 1 – Begriffe zur WM

W	E	L	T	M	E	I	S	T	E	R	O	V	F
I	L	U	M	A	A	S	H	I	L	R	F	C	X
N	F	K	I	S	L	N	C	T	V	F	B	M	W
K	M	X	L	K	T	R	G	E	K	A	V	F	L
E	E	W	E	O	R	T	Z	L	T	N	U	I	I
L	T	S	S	T	A	U	S	L	O	S	U	N	G
U	E	P	D	T	F	D	C	O	R	I	I	A	C
S	R	Q	D	C	K	S	H	X	S	V	M	L	N
A	S	W	K	H	A	L	I	I	C	L	O	E	W
Y	C	D	A	E	L	K	R	U	H	A	S	L	V
C	H	Y	D	N	M	J	I	J	U	B	E	L	B
X	I	A	V	Q	B	G	O	Z	E	X	L	G	N
V	E	S	J	A	V	D	H	T	T	G	K	H	M
G	S	Y	Z	Y	S	R	F	R	Z	H	J	V	L
O	S	R	O	X	A	Z	D	E	E	J	Z	B	K
L	E	T	U	C	E	E	S	W	N	K	E	N	J
Z	N	U	L	V	R	S	A	Q	K	L	F	M	H
W	R	B	G	B	J	F	Y	T	O	R	D	A	G
Q	T	M	H	L	F	C	C	K	E	W	W	D	F
H	Z	K	E	W	P	V	V	M	N	Q	A	C	D
G	U	L	L	N	X	H	B	S	I	E	G	X	S
A	K	O	M	B	D	N	E	R	G	W	S	Z	A

Weltmeister

Winkel

Elfmeterschiessen

Maskottchen

Titel

Auslosung

Finale

Schiri

Torschuetzenkoenig

Jubel

Tor

Sieg

Deutschland

Suchsel 2 – Auswahl von Gastgeberstädten

D	A	L	L	A	S	H	A	S	K	U	I	D
Z	B	U	I	T	O	O	P	D	L	Z	O	Z
T	O	U	M	A	F	U	J	F	Y	T	P	T
R	S	I	K	L	Y	S	H	G	X	R	K	R
E	T	S	E	A	T	T	L	E	C	E	L	E
T	O	R	O	N	T	O	F	G	V	W	J	T
W	N	T	R	T	X	N	K	H	B	Q	H	W
Q	M	J	L	A	P	O	L	M	N	M	G	Q
P	H	I	L	A	D	E	L	P	H	I	A	P

Dallas

Philadelphia

Atlanta

Miami

Boston

Seattle

Toronto

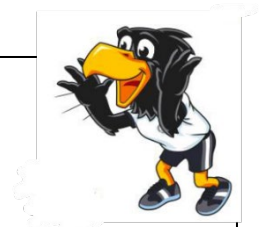

2f) Kreuzworträtsel Fußballbegriffe

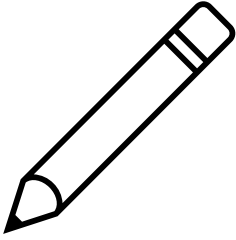

Die Frage und die Stelle des Kreuzworträtsels, an der Du die Antwort eintragen musst, sind jeweils mit der gleichen Farbe markiert. Lies Dir die Fragen im rechten Kasten durch und beachte die Farben. Finde im Kreuzworträtsel die passende Farbe und trage dort die Antwort ein. Achtung: Auch Umlaute (Ä, Ö, Ü) sind möglich. Einige Buchstaben sind als Hilfestellungen schon eingetragen. Trage dann die Buchstaben aus den grau hinterlegten Feldern an der entsprechenden Stelle unter dem Kreuzworträtsel ein – dann hast Du das Lösungswort.

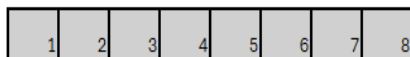
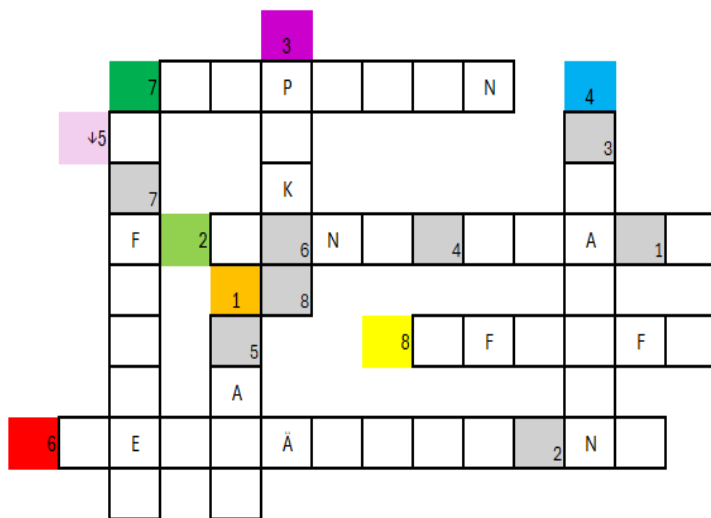

1. Wie heißt der Gegenstand, mit welchem auf das Tor geschossen wird?
2. Elf Männer stehen zusammen auf dem Platz, zusammen sind sie eine ...?
3. Was für einen großen Preis bekommt das beste Team am Ende?
4. An diesem Ort treffen sich alle Fans, um das Spiel gemeinsam anzuschauen.
5. Foul im Sechzehner, was nun?
6. Deine Mannschaft steht im Achtelfinale, nach 90 Minuten steht es 2:2, was passiert jetzt?
7. Welcher Spieler trägt eine Binde am Arm?
8. Mit welchem Gegenstand wird ein Fußballspiel beendet?



3 Mathe

3a) Zahlen verbinden



Verbinde die Zahlen (von 1 aufsteigend bis 25) und schaue, welches Bild dabei entsteht. Male das Bild anschließend aus.

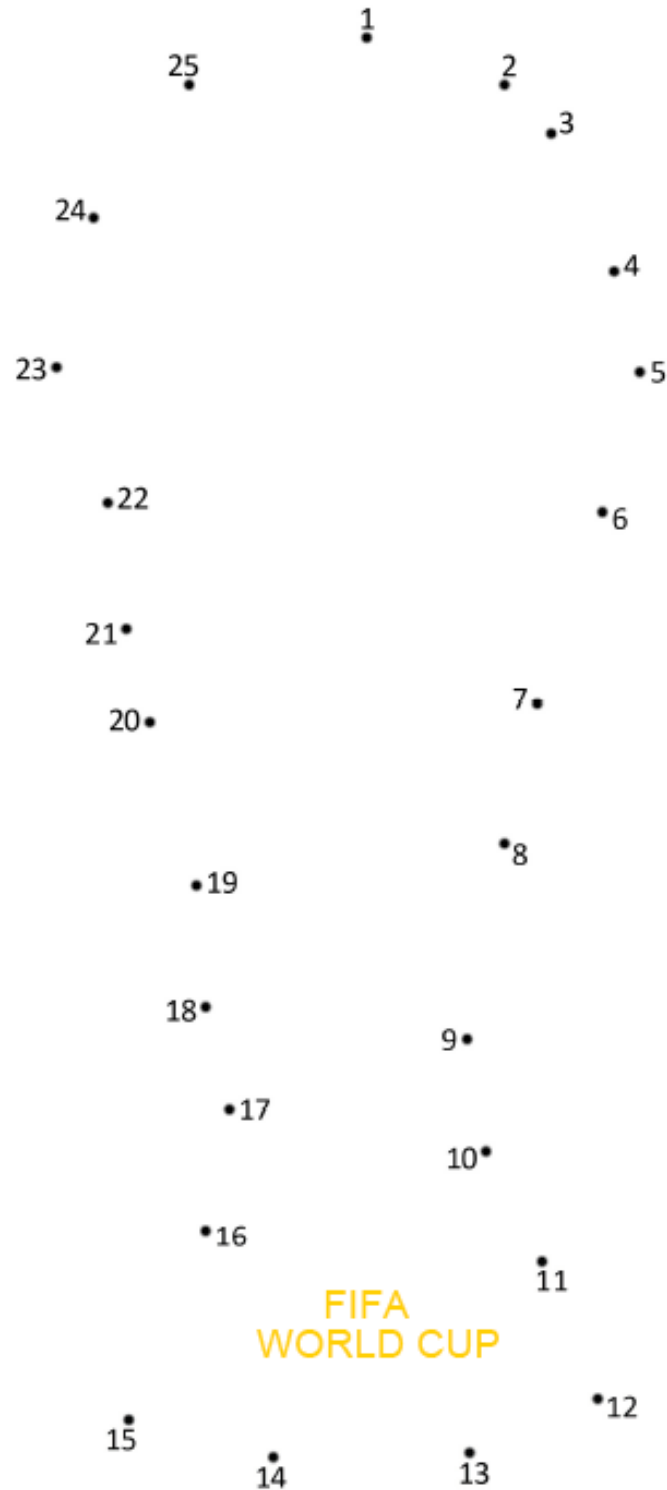

3b) Rechenaufgaben Trikots



Löse die Rechenaufgaben und schreibe die Lösung in die Trikots. Wem gehört die Trikotnummer rechts? Schreibe den Namen des Nationalspieler in das Feld neben der Zahl, der die Trikotnummer bei den Testspielen Ende März 2026 getragen hat.

$$\text{Trikot } 3 + \text{Trikot} = \text{Trikot } 12$$

$$\text{Trikot} - \text{Trikot } 10 = \text{Trikot } 4$$

$$\text{Trikot } 15 + \text{Trikot } 4 = \text{Trikot}$$

$$\text{Trikot } 17 - \text{Trikot} = \text{Trikot } 9$$

$$\text{Trikot} + \text{Trikot } 7 = \text{Trikot } 19$$



$$\text{Trikot } 3 \times \text{Trikot} = \text{Trikot } 24$$

$$\text{Trikot} \div \text{Trikot } 6 = \text{Trikot } 9$$

$$\text{Trikot } 10 \times \text{Trikot } 7 = \text{Trikot}$$

$$\text{Trikot } 35 \div \text{Trikot} = \text{Trikot } 5$$

$$\text{Trikot } 4 \times \text{Trikot} = \text{Trikot } 20$$

3c) Textaufgaben – Statistiken der Männer-WM



Berechne die Aufgaben aus den Statistiken der Männer-WM.

- 1) Deutschland hat insgesamt 112 WM-Spiele gespielt. Davon hat Deutschland 68 Spiele gewonnen. Wie viele Spiele hat Deutschland nicht gewonnen?

- 2) Frankreich hat 73 Spiele bei einer WM gespielt. Schweden hat 22 Spiele weniger als Frankreich gespielt. Wie viele Spiele hat Schweden gespielt?

- 3) Brasilien hat 114 Spiele bei einer WM absolviert. Spanien hat 47 Spiele weniger als Brasilien absolviert. Wie viele Spiele hat Spanien absolviert?



- 4) Norwegen hat insgesamt 8 Tore bei einer WM erzielt. Deutschland hat 104 Tore mehr als Norwegen geschossen. Wie viele Tore hat Deutschland bei einer WM geschossen?

- 5) Norwegen hat insgesamt 3 mal an einer WM teilgenommen. Dänemark hat doppelt so viele Teilnahmen wie Norwegen. Wie oft hat Dänemark an einer WM teilgenommen?

- 6) Deutschland konnte bisher 4 Mal die WM gewinnen. Brasilien hat 1 Mal mehr gewonnen als Deutschland. Wie oft hat Brasilien den WM-Titel gewonnen?

- 7) Der Italiener Paolo Maldini hat 2.217 Spielminuten bei einer WM gespielt. Dem Argentinier Diego Maradona fehlen 523 Minuten, um mit ihm gleichzuziehen. Wie viele Spielminuten hat Diego Maradona?

- 8) Den Rekord für die meisten Tore bei einer Männer-WM hält der Deutsche Miroslav Klose mit insgesamt 16 Toren. Der Brasilianer Ronaldo erzielte 15 Tore und ist damit der zweitbeste WM-Torschütze. Der Deutsche Gerd Müller erzielte 14 Tore. Miroslav Klose hat 1 Tor mehr als Ronaldo und 2 Tore mehr als Gerd Müller erzielt. Wie viele Tore haben Ronaldo und Gerd Müller zusammen erzielt?

3d) Berechne die Abschlusstabellen



Für jede Gruppe siehst Du die Tabelle nach dem 1. Spieltag. Darunter siehst Du die Ergebnisse des 2. Spieltags. Wie muss der letzte Spieltag ausgehen, damit die genannten Ereignisse eintreten. Schreibe die Ergebnisse auf und fülle die Tabelle mit dem Stand nach dem letzten Spieltag aus.

Für einen Sieg (= S) erhält die Mannschaft 3 Punkte, bei einem Unentschieden (= U) 1 Punkt und bei einer Niederlage (= N) 0 Punkte. Die Tordifferenz wird in geschossene Tore : kassierte Tore angegeben. Bei Punktgleichheit zählt die bessere Tordifferenz.

Gruppe C

Erster Spieltag:

Platz	Mannschaft	Spiele	S	U	N	Tore	Punkte
1	Brasilien	1	1	0	0	4:0	3
2	Marokko	1	0	1	0	2:2	1
3	Schottland	1	0	1	0	2:2	1
4	Haiti	1	0	0	1	0:4	0

Ergebnisse des zweiten Spieltags:

Schottland – Brasilien 1:4

Marokko – Haiti 3:2

Platz	Mannschaft	Spiele	S	U	N	Tore	Punkte
1							
2							
3							
4							

Wie müsste der letzte Spieltag ausgehen, damit:

- Haiti nicht Letzter wird
- Marokko ein Torverhältnis von 5:4 hat

Brasilien – Marokko

Schottland – Haiti

Gruppe E

Erster Spieltag:

Platz	Mannschaft	Spiele	S	U	N	Tore	Punkte
1	Deutschland	1	1	0	0	5:2	3
2	Curacao	1	1	0	0	2:1	3
3	Elfenbeinküste	1	0	0	1	1:2	0
4	Ecuador	1	0	0	1	2:5	0

Ergebnisse des zweiten Spieltags:
 Ecuador – Elfenbeinküste 0:3
 Curacao – Deutschland 1:4

Platz	Mannschaft	Spiele	S	U	N	Tore	Punkte
1							
2							
3							
4							

Wie müsste der letzte Spieltag ausgehen, damit:

- Deutschland ohne Punktverlust die Gruppe übersteht
- Elfenbeinküste noch weiter kommt

Deutschland – Elfenbeinküste
Ecuador – Curacao

Gruppe L

Erster Spieltag:

Platz	Mannschaft	Spiele	S	U	N	Tore	Punkte
1	England	1	1	0	0	5:2	3
2	Kroatien	1	1	0	0	4:1	3
3	Ghana	1	0	0	1	2:5	0
4	Panama	1	0	0	1	1:4	0

Ergebnisse des zweiten Spieltags
 Panama – England 1:3
 Kroatien – Ghana 2:0

Platz	Mannschaft	Spiele	S	U	N	Tore	Punkte
1							
2							
3							
4							

Wie müsste der letzte Spieltag ausgehen, damit:

- Kroatien die Gruppenphase gewinnt
- Ghana und Panama punktgleich die Gruppenphase beenden

Kroatien – England
Ghana – Panama

3e) Flaggen zum Rechnen und Ausmalen



Löse die Rechenaufgaben, die in den Flaggen der Teilnehmerländer stehen. Das Ergebnis steht jeweils für eine bestimmte Farbe. Male den Teil der Flagge dann mit dieser Farbe an. Beispiel: $3+2=5$ → Male das Feld mit rot an.

hellblau = 1, blau = 3, rot = 5, weiß = 7, gelb = 9, grün = 10, schwarz = 12, orange = 15

Gruppe E (Rechnen im Zahlenraum bis 20)



Deutschland

$18-6=$
$10-5=$
$6+3=$

Curaçao

$5+2=$	$6-3=$
$18-15=$	$2+7=$

Elfenbeinküste

	$18-11=$	
$9+6=$	$7+3=$	$19-4=$

Ecuador

$5+4=$
$7-4=$
$19-4=$



Löse die Rechenaufgaben, die in den Flaggen der Teilnehmerländer stehen. Das Ergebnis steht jeweils für eine bestimmte Farbe. Male den Teil der Flagge dann mit dieser Farbe an. Beispiel: $3+2=5$ → Male das Feld mit rot an.

hellblau = 1, blau = 3, rot = 5, weiß = 7, gelb = 9, grün = 10, schwarz = 12, orange = 15



Gruppe J (Rechnen im Zahlenraum bis 100)

Argentinien

	$80-79=$
$84-77=$	
	$45+51-95=$

Algerien

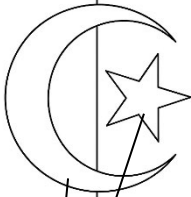
	$71-64=$
$2 \times 5=$	
	$47-42=$

Österreich

$5 \times 1=$
$49 : 7=$
$72-67=$

Jordanien

$49-42=$	
	$91-79=$
$62-57=$	$34-20-7=$
	$3 \times 4 - 2=$



Löse die Rechenaufgaben, die in den Flaggen der Teilnehmerländer stehen. Das Ergebnis steht jeweils für eine bestimmte Farbe. Male den Teil der Flagge dann mit dieser Farbe an. Beispiel: $3+2=5$ → Male das Feld mit rot an.

hellblau = 1, blau = 3, rot = 5, weiß = 7, gelb = 9, grün = 10, schwarz = 12, orange = 15

Gruppe L (Rechnen im Zahlenraum bis 1000)

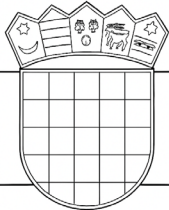

Kroatien

		$75 : 15 =$
$98 : 14 =$		
		$724 - 719 - 2 =$



Ghana

	$35 : 7 =$
	$81 : 9 =$
$221 - 211 =$	
	$841 - 829 =$

England

$214 + 35 - 242 =$		$105 : 15 =$
	$14 + 221 - 230 =$	
$431 - 424 =$		$610 - 54 - 549 =$

Panama

	$401 - 398 =$
	$90 : 18 =$
$502 - 495 =$	
$681 - 590 - 88 =$	$904 - 897 =$
	
	$221 + 86 - 302 =$



Zusatzaufgabe: Male die Flaggen aus. Eine Flagge gibt es nicht. Findest Du sie?
Umkreise die Flagge.

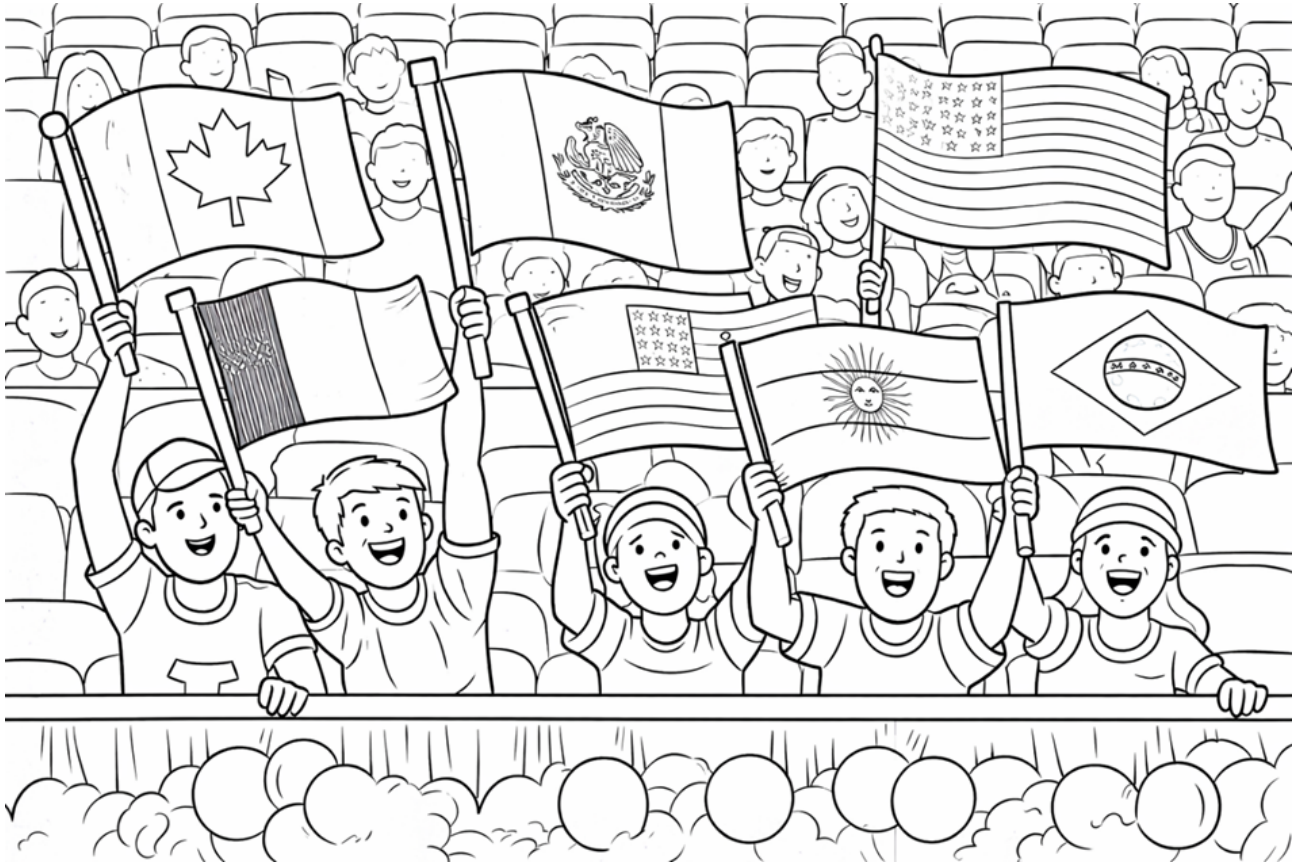

4b) Vokabeln



Schreibe das Wort in der jeweiligen Sprache in die linke Spalte. Du findest alle benötigten Wörter in dem Kasten auf der nächsten Seite.

Englisch

	die Mannschaft
	das Fußballtor
	die Fans
	gewinnen
	Rote Karte
	das Abseits



Französisch

	die Mannschaft
	das Fußballtor
	die Fans
	gewinnen
	Rote Karte
	das Abseits



Spanisch

	die Mannschaft
	das Fußballtor
	die Fans
	gewinnen
	Rote Karte
	das Abseits



Italienisch

	die Mannschaft
	das Fußballtor
	die Fans
	gewinnen
	Rote Karte
	das Abseits



ganar – il cartellino rosso – the fans – le but de football – los fans – la squadra – le hors-jeu – el gol de fútbol – la porta da calcio – il fuorigioco – gagner – the team – i tifosi – the football goal – les fans – la tarjeta roja – vincere – offside – el fuera de juego – win – the red card – l'équipe – le carton rouge – el equipo – i tifosi



Kennst Du eine weitere Sprache? Wähle eine eigene Sprache aus:

	die Mannschaft
	das Fußballtor
	die Fans
	gewinnen
	die Rote Karte
	das Abseits

5 Sport

5a) Fußballspiele für alle: Eine Beispielstunde für den Sportunterricht

Fußball, Wasser, Sturm

- **Dauer:** 10 Minuten
- **Feldgröße:** ganze Halle
- **Material:** ein Fußball pro Kind
- **Ablauf:** Die Kinder bewegen sich mit Ball am Fuß frei in der Halle und dribbeln mit einem Fußball. Auf verschiedene Trainer/innen-Kommandos müssen sie unterschiedliche Aktionen ausführen:
 - Feuer: Die Kinder legen sich schnell flach auf den Boden.
 - Wasser: Die Kinder stellen sich auf Zehenspitzen und strecken die Arme nach oben.
 - Sturm: Die Kinder hocken sich hin und halten den Ball fest.
 - Tor: Alle Kinder versuchen, so schnell wie möglich auf ein bestimmtes Tor zu schießen.
- **Hinweis:** Weitere Bewegungen können ergänzt werden, wobei dabei die Fantasie der Kinder genutzt werden kann:
 - Käfer (am Boden liegen und Beine und Arme bewegen)
 - Kaugummi (an jemand oder etwas kleben)
 - Balltausch (mit einem anderen Kind den Ball tauschen)

Drei-Felder-Fußball

- **Dauer:** 15 Minuten
- **Feldgröße:** Ganze Halle, in drei gleich große Felder unterteilt / beispielsweise Matten als Tore nutzen
- **Material:** Ein Fußball pro Feld, Hütchen zur Feldbegrenzung
- **Ablauf:** Die Halle wird in drei Felder unterteilt:
 - Feld 1: Personen, die Fußball im Verein spielen
 - Feld 2: Personen, die Fußball mögen, aber nicht im Verein spielen
 - Feld 3: Personen, die Fußball nicht mögen
- Ziel ist es, dass alle Kinder Spaß am Fußball haben und auf ihrem Niveau gefordert werden.
- **Hinweis:** Regeländerungen und Anpassungen der Teams je nach Gruppe möglich

Zahlenfußball

- **Dauer:** 10–15 Minuten
- **Feldgröße:** Halbe Halle oder Spielfeld je nach Gruppengröße
- **Material:** Ein Fußball pro Feld, Hütchen zur Markierung, Leibchen zur Teamkennzeichnung
- **Ablauf:**
 - Die Gruppe wird in zwei Mannschaften eingeteilt. Jede Person erhält eine Nummer (z. B. von 1 bis 6).

- Die Teams stehen hinter der Grundlinie auf ihrer Spielfeldseite.
 - Die/Der Lehrer:in ruft eine oder mehrere Nummern auf. Die aufgerufenen Kinder laufen ins Spielfeld und versuchen, den Ball ins gegnerische Tor zu schießen.
 - Nach dem Torerfolg oder wenn der Ball ins Aus geht, kehren die Kinder in ihre Teams zurück.
- **Hinweis:** Die Nummern können auch taktisch kombiniert werden (z. B. „2 und 5“ oder „alle geraden Zahlen“), um das Spiel spannender zu gestalten.

Abschlussspiel: Pong

- **Dauer:** 10 Minuten
- **Feldgröße:** ganze Halle
- **Material:** alle weichen Bälle
- **Ablauf:** In beiden Hallenhälften befindet sich jeweils eine Mannschaft.
 - Es werden nur weiche (ungefährliche) Bälle ins Spiel gebracht.
 - Auf ein Trainer/in-Kommando beginnt das Spiel. Alle Kinder spielen gleichzeitig und versuchen, die Bälle an die gegnerische Wand zu werfen, und zu verhindern, dass Bälle gegen ihre Wand prallen.
- **Hinweis:** Die Kinder dürfen ihre eigene Hälfte nicht verlassen. Die Trainer/innen zählen für jeweils eine Mannschaft die Treffer.

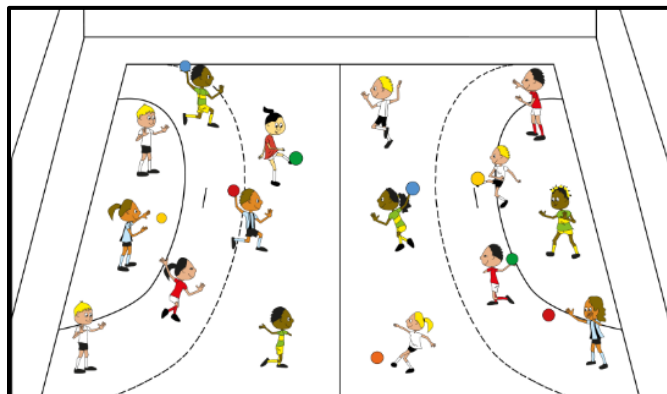

5b) Über den Sportunterricht hinaus: Schule des Kleinfeldfußballs

Fußball kann nicht nur im regulären Sportunterricht, sondern auch im Rahmen von Ganztagsangeboten oder bewegten Pausen sinnvoll in den Schulalltag integriert werden.

Wie das geht? Mit der „Schule des Kleinfeldfußballs“.

Die „Schule des Kleinfeldfußballs“ ist ein vom DFB entwickeltes Konzept für den Schulsport, bei dem Kinder überwiegend in kleinen Teams (z. B. 3 gegen 3) auf mehreren Feldern gleichzeitig spielen. Ziel ist es, alle Kinder aktiv einzubeziehen, da durch die geringe Spielerzahl deutlich mehr Ballkontakte, Bewegung und individuelle Erfolgserlebnisse entstehen.

Das Spiel ist bewusst einfach organisiert, benötigt wenig Material und kann flexibel an unterschiedliche schulische Bedingungen angepasst werden. Dabei muss auch nicht auf allen Feldern Fußball gespielt werden, auch andere Sportarten sind denkbar.

Neben fußballerischen Fähigkeiten werden auch soziale Kompetenzen wie Teamfähigkeit, Fairness und Frustrationstoleranz gefördert.

Weitere Informationen und konkrete Umsetzungsideen findet Ihr [hier](#):



SCHULE DES KLEINFELDFUSSBALLS
Trainingsphilosophie Deutschland

EINFACHER AUFBAU & EINFACHE REGELN

- Alle spielen immer
- Homogene Gruppeneinteilung

ECHTE PARTIZIPATION

- Jede*r Schüler*in
- Jedes Alter
- Jedes Niveau

WERTEBILDUNG AUF 4 FELDERN

- Freude
- Fairness
- Teamfähigkeit
- Umgang mit Frustration

„3 gegen 3 ist jeden Tag der beste Trainer.“

DEUTSCHER FUSSBALL-BUND



6 Fußball- und WM-Fachwissen

6a) Fußball Fachsprache - Wie gut kennst Du Dich aus?



Ordne die Begriffe den Erklärungen auf der rechten Seite zu. Verbinde den Begriff und die passende Erklärung mit einer Linie.

Abseits

Eine Defensivaktion, bei der ein Spieler versucht, dem Gegner den Ball abzunehmen, indem er diesen mit dem Fuß spielt, ohne ein Foul zu begehen.

Videobeweis

Eine Schusstechnik im Fußball, bei der der Ball fallen gelassen und direkt nach dem Aufprall auf den Boden geschossen wird, oft vom Torwart verwendet.

Dribbling

Der Ball wird im Rückwärts-Fallen mit dem Spann in der Luft über den Kopf gespielt.

Volleyschuss

Der Spieler muss den Ball möglichst dann frontal mit der Stirn treffen, wenn er den höchsten Punkt des Sprunges erreicht hat.

Tackling

Technologie, bei der Schiedsrichter Entscheidungen mithilfe von Videoaufnahmen überprüfen, um Fehlentscheidungen bei Toren, Elfm Metern, roten Karten und Spielerverwechslungen zu korrigieren.

Fallrückzieher

Der Spieler treibt im Laufen den Ball vor sich her.

Dropkick

Ein Spieler steht im Abseits, wenn er beim Pass näher zum Tor steht als der vorletzte Abwehrspieler, es sei denn, er beeinflusst das Spiel nicht.

Kopfball

Der Ball wird angeschnitten und fliegt nicht mehr auf einer geraden, sondern auf einer gebogenen Bahn.

Effet

Bei diesem Schuss wird der Ball direkt aus der Luft geschossen oder gepasst.

6b) Teilnehmerländer



Finde einige der europäischen Teilnehmerländer der Weltmeisterschaft im Buchstabensalat! Es sind 12 europäische Länder versteckt.

Q	S	E	D	H	J	L	O	M	U	Ü	R	K	S
D	E	U	T	S	C	H	L	A	N	D	G	R	O
Ä	O	T	B	J	F	T	E	D	B	R	F	O	S
S	R	U	Z	Q	R	T	I	B	Ö	U	I	A	E
C	E	N	G	L	A	N	D	E	A	E	W	T	G
H	A	O	P	Z	N	Z	W	Q	O	B	R	I	C
W	F	R	D	O	K	K	E	P	E	N	L	E	T
E	L	W	A	Ö	R	W	J	S	T	I	E	N	B
I	O	E	L	Z	E	T	O	A	Z	E	R	T	E
Z	N	G	W	I	I	U	U	M	E	D	U	L	L
Q	V	E	R	E	C	U	H	G	I	E	D	C	G
A	J	N	O	Q	H	N	O	Y	A	R	D	S	I
M	Ä	R	E	A	S	V	H	I	O	L	D	Z	E
S	P	A	N	I	E	N	Y	B	G	A	X	D	N
N	Ü	I	G	U	S	P	Ü	U	A	N	I	C	R
J	S	C	H	O	T	T	L	A	N	D	H	Ö	U
L	K	D	P	Ö	S	T	E	R	R	E	I	C	H

Alle 12 Länder gefunden (Länder, die sich bis zum 30.03.2026 qualifiziert haben)?



Wo genau liegen die Länder eigentlich? Zeichne sie mit Buntstiften in der Karte ein!



6c) WM-Quiz



Beantworte die folgenden Fragen und umkreise den Buchstaben der richtigen Antwort - dann bekommst Du ein Teilnehmerland als Lösungswort raus. Schreibe es unter das WM-Quiz. Beachte: Alle Fragen beziehen sich auf die Weltmeisterschaft der Männer.

<p>1) Welche Länder tragen die WM 2026 aus? A: Deutschland, Spanien, Frankreich E: USA, Mexico, Italien F: Kanada, Mexico, USA D: Kanada, Spanien, USA</p>	<p>6) Wie heißen die Maskottchen der WM 2026? M: Matli, Gustav, Steve I: Brown, Kaythleen, Connor U: Grey, Paule, Zayu R: Maple, Zayu, Clutch</p>
<p>2) Wer hat die letzte WM gewonnen? M: Deutschland B: Curaçao I: USA R: Frankreich</p>	<p>7) Wann hat Deutschland das letzte Mal den WM-Titel gewonnen? E: 2014 B: 2022 C: 2006 D: 2018</p>
<p>3) Wann steigt das WM-Finale? A: 19. Juli 2026 U: 12. Juli 2026 O: 14. August 2026 D: 19. Juni 2026</p>	<p>8) Wer ist Rekordnationalspieler von Deutschland? R: Bastian Schweinsteiger I: Lothar Matthäus H: Manuel Neuer M: Joshua Kimmich</p>
<p>4) Wann wurde die letzte Weltmeisterschaft ausgetragen? N: 2022 F: 2018 D: 2006 W: 2021</p>	<p>9) Wo findet das Eröffnungsspiel der WM statt? L: USA L: Griechenland P: Kanada C: Mexico</p>
<p>5) Wie viele Mannschaften machen bei dieser WM mit? U: 26 J: 53 K: 48 L: 39</p>	<p>10) Welches Land hat die meisten WM-Titel gewonnen? D: Deutschland B: Italien H: Brasilien I: Frankreich</p>

Lösungswort: _____



Feedback zum Aufgabenpaket

Liebe Lehrkräfte, Schülerinnen und Schüler, liebe Eltern, liebe Lesende,
Ihr habt es geschafft! Das Aufgabenpaket für Grundschulen zur Männer-WM 2026 ist nun abgeschlossen – doch ein kleiner Schritt fehlt noch:

Eure Meinung zählt!

Um unser Angebot stetig verbessern zu können und zu erfahren, wie das Aufgabenpaket bei Euch angekommen ist, bitten wir um Eure wertvolle Rückmeldung.

So einfach geht's: Über den QR-Code gelangt Ihr direkt zur Forms-Umfrage. Teilt Eure Erfahrungen und Ideen mit uns.

Eure Vorschläge und Eindrücke helfen uns, zukünftige Materialien noch besser an Eure Bedürfnisse anzupassen.

Vielen Dank für Eure Unterstützung!

Feedback zum Aufgabenpaket zur WM 2026 des Südbadischen Fußballverbandes (SBFV)



Euer Team vom Südbadischen Fußballverband





Bei Fragen und Anregungen zum Aufgabenpaket könnt Ihr Hannah Wünsche als Ansprechpartnerin kontaktieren (hannah.wuensche@sbfv.de, Tel.: 0761/2826930).

Infoseite Südbadischer Fußballverband





Auf dieser Seite findet Ihr QR-Codes, die Euch direkt auf auf Unterstützungsangebote und Möglichkeiten im Bereich Schulfußball weiterleiten. Auf der nächsten Seite findet Ihr Angebote speziell für Mädchen.

Schulfußball

<p>Das DFB-Mobil für Eure Grundschul-AG</p>	<p><i>Das DFB-Mobil kommt in die Fußball-AG und zeigt den AG-Leiter*innen, wie die „Schule des Kleinfeldfußballs“ in der Praxis funktioniert.</i></p> 
<p>DFB-Fußball-Abzeichen / DFB-Paule-Schnupper-Abzeichen</p>	<p><i>Auch Schulen können die beiden Abzeichen durchführen und erhalten eine Unterstützung mit Materialien und Organisationsbroschüre!</i></p> 
<p>Fördermöglichkeiten im Rahmen einer Kooperation zwischen Schule und Verein</p>	<p><i>Badischer Sportbund</i> </p> <p><i>DFB</i> </p> <p><i>FSJ Sport und Schule</i> </p>

Mädchenfußball

Der Südbadische Fußballverband setzt sich dafür ein, noch mehr Kinder für den Fußballsport zu begeistern und ihnen einen sicheren, starken Platz im Sport zu geben. Mit unserer Strategie „[Jede findet ihren Platz](#)“ unterstützen wir Schulen und Vereine dabei, passende Angebote zu schaffen und speziell Mädchen den Weg in den Fußball zu eröffnen.

<p><i>Du suchst ein Mädchenfußball-Team in deiner Nähe?</i></p>	<p><i>Über den QR-Code findest Du Vereine in Deiner Nähe, die Mädchenteams anbieten.</i></p> 
<p><i>Das SBFV-Mädchenmobil tourt durch Südbaden</i></p>	<p><i>Das SBFV-Mädchenmobil bringt den Fußball direkt an Grundschulen: Unsere qualifizierten Trainer*innen kommen und gestalten eine Trainingseinheit nur für Mädchen – in einem sicheren, geschützten Rahmen, in dem jede einfach mitmachen kann.</i></p> 
<p><i>Mädchenfußball-AG an der Schule starten</i></p>	<p><i>Ihr wollt an eurer Schule eine Fußball-AG speziell für Mädchen anbieten? Der SBFV unterstützt euch personell und materiell bei der Gründung einer AG!</i></p> 
<p><i>Tag des Mädchenfußballs an Eurer Schule</i></p>	<p><i>Ein Tag rund um den Mädchenfußball – ideal als Projekttag!</i></p> 

Lösungen

1 Rund um die WM

1a) Wie gut kennst Du die USA, Kanada, Mexico und die deutsche Nationalmannschaft?

Fachwissen USA

Hauptstadt: Washington
 Einwohner: 338,02 Millionen
 Fläche: 9,83 Millionen km²
 Längster Fluss: Missouri River (4.087km)
 Sprachen: Englisch und Spanisch

Flagge USA

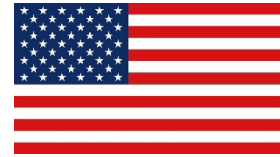

Fachwissen Kanada

Hauptstadt: Ottawa
 Einwohner: 39,19 Millionen
 Fläche: 9,98 Millionen km²
 Längster Fluss: Mackenzie River (1.075 km)
 Sprachen: Englisch und Französisch

Flagge Kanada



Fachwissen Mexico

Hauptstadt: Mexico-Stadt
 Einwohner: 131,74 Millionen
 Fläche: 1,97 Millionen km²
 Längster Fluss: Rio Grande de Santiago (3.034 km)
 Sprachen: Spanisch und Englisch

Flagge Mexico





Fachwissen dt. Nationalmannschaft

Aktueller Nationaltrainer: Julian Nagelsmann
 Rekordnationalspieler: Lothar Matthäus
 Rekordtorschütze: Miroslav Klose
 Anzahl WM-Titelgewinne: 4
 Letzter WM-Titel: 2014

Flagge Deutschland



Name	Joshua Kimmich	Florian Wirtz	Serge Gnabry
Bild	 Thomas Böcker/DFB	 Thomas Böcker/DFB	 Thomas Böcker/DFB
Rücknummer	6	17	20
Anzahl der Länderspiele (Stand 02.04.2026)	108	39	59
Anzahl der Tore in der Nationalmannschaft (Stand 02.04.2026)	10	10	26
Erstes Länderspiel (Datum) und Gegner	29.05.2016, Slowakei	02.09.2021, Liechtenstein	11.11.2016, San Marino



Aktueller Verein	FC Bayern München	FC Liverpool	FC Bayern München
Körpergröße (in cm)	177	177	176
Geburtsdatum	08.02.1995	03.05.2003	14.07.1995

1b) Die deutsche Nationalhymne

Einigkeit und **Recht** und Freiheit
für das deutsche **Vaterland!**

Danach lasst uns alle streben
brüderlich mit **Herz** und Hand!

Einigkeit und Recht und Freiheit
sind des **Glückes** Unterpfand;

!:'Blüh' im **Glanze** dieses Glückes,
blühe, deutsches Vaterland!:



- A) August Heinrich Hoffmann B) von Haydn C) 26. August 1841

	Ja	Nein
1) Ist eine Hymne ein besonderes Lied?	x	
2) Hat jedes Land eine eigene Hymne?		x
3) Wird eine Hymne oft bei wichtigen Feiern gespielt?	x	
4) Ist die Hymne von Deutschland ein Lied über Tiere?		x
5) Hört man die Hymne von Deutschland bei großen Sportwettkämpfen?	x	
6) Ist „La Marseillaise“ die Hymne von Frankreich?	x	
7) Kann eine Hymne auch nur mit Musik gespielt werden, ohne Text?	x	

1d) Die Maskottchen der Männer-WM 2026 – Maple, Zayu und Clutch

Das Maskottchen von Kanada heißt **Maple** und ist ein **Elch**.

Welche Position spielt er? **Torwart**

Maple zeigt: Mit **Mut**, **Kreativität** und starken Hufen kann man alles halten.

Das Maskottchen von Mexiko heißt **Zayu** und ist ein **Jaguar**.

Er stammt aus dem **Dschungel** Mexikos.

Welche Position spielt er? **Stürmer**

Zayu bringt **Menschen** zusammen und trägt das **Herz** seines Landes voller Stolz.

Das Maskottchen der USA heißt **Clutch** und ist ein **Weißkopfseeadler**.

Welche Position spielt er? **Mittelfeld**

Egal wohin er kommt, er **begeistert** die Menschen und zeigt, wie viel **Spaß** Fußball machen kann.

1e) Spielplan der WM 2026

- 1) Houston, Texas (USA)
- 2) New Jersey – New York (USA)
- 3) 14. Juni (Sonntag) 20. Juni (Samstag) 25. Juni (Donnerstag)
- 4) Welches Spiel findet als erstes im Turnier statt? Wie heißt der Spielort?
Mexiko – Südafrika am 11. Juni Mexiko-Stadt
- 5) Gegen welche Mannschaft spielt Deutschland zuerst?
Curacao
- 6) Wer spielt am 14. Juni 2026 (Deutsche Zeit)?
Datum: 14. Juni 2026
Anzahl der Spiele: 4
Partien: Brasilien – Marokko, Haiti – Schottland, Deutschland – Curaçao, Niederlande – Japan

2 Deutsch

2a) Leseverständnis – Geschichte des Männerfußballs und der Männer-WM

- 1) 1930 2) Uruguay 3) alle 4 Jahre 4) weil der Zweite Weltkrieg war 5) 48 Teams 6) Kanada, Mexiko, USA 7) Brasilien (5 Titel) 8) 4 mal

2b) Hörverstehen – Interview mit Philipp Lienhart

- 1) Englisch (& Sport) 2) über den U21 Nationalmannschaftstrainer 3) EM- und Qualispiele 4) mega cool, macht Spaß

2e) Suchsel 1 – Begriffe zur WM

W	E	L	T	M	E	I	S	T	E	R	O	V	F
I	L	U	M	A	A	S	H	I	L	R	F	C	X
N	F	K	I	S	L	N	C	T	V	F	B	M	W
K	M	X	L	K	T	R	G	E	K	A	V	F	L
E	E	W	E	O	R	T	Z	L	T	N	U	I	I
L	T	S	S	T	A	U	S	L	O	S	U	N	G
U	E	P	D	T	F	D	C	O	R	I	I	A	C
S	R	Q	D	C	K	E	H	X	S	V	M	L	N
A	S	W	K	H	A	U	I	I	C	L	O	E	W
Y	C	D	A	E	L	T	R	U	H	A	S	L	V
C	H	Y	D	N	M	S	I	J	U	B	E	L	B
X	I	A	V	Q	B	C	O	Z	E	X	L	G	N
V	E	S	J	A	V	H	H	T	T	G	K	H	M
G	S	Y	Z	Y	S	L	F	R	Z	H	J	V	L
O	S	R	O	X	A	A	D	E	E	J	Z	B	K
L	E	T	U	C	E	N	S	W	N	K	E	N	J
Z	N	U	L	V	R	D	A	Q	K	L	F	M	H
W	R	B	G	B	J	F	Y	T	O	R	D	A	G
Q	T	M	H	L	F	C	C	K	E	W	W	D	F
H	Z	K	E	W	P	V	V	M	N	Q	A	C	D
G	U	L	L	N	X	H	B	S	I	E	G	X	S
A	K	O	M	B	D	N	E	R	G	W	S	Z	A

Suchsel 2 – Gastgeberstädte

D	A	L	L	A	S	H	A	S	K	U	I
Z	B	U	I	T	O	O	P	D	L	Z	O
T	O	U	M	A	F	U	J	F	Y	T	P
R	S	I	K	L	Y	S	H	G	X	R	K
E	T	S	E	A	T	T	L	E	C	E	L
T	O	R	O	N	T	O	F	G	V	W	J
W	N	T	R	T	X	N	K	H	B	Q	H
Q	M	J	L	A	P	O	L	M	N	M	G
P	H	I	L	A	D	E	L	P	H	I	A
U	T	R	E	W	A	S	D	F	R	A	F
R	F	G	J	U	K	I	L	U	F	M	D
W	A	Y	X	M	C	N	B	V	F	I	S



2f) Kreuzworträtsel Fußballbegriffe

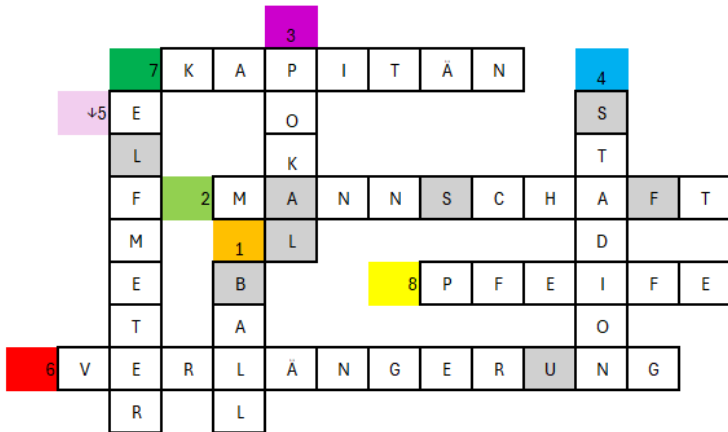

F U S S B A L L

3 Mathe

3a) Zahlen verbinden

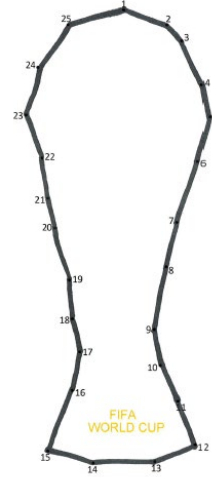

3b) Rechenaufgaben Trikots

$$3 + 9 = 12$$

Alexander Nübel

$$3 \times 8 = 24$$

Anton Stach

$$14 - 10 = 4$$

Jonathan Tah

$$54 \div 6 = 9$$



$$15 + 4 = 19$$

Leroy Sané

$$10 \times 7 = 70$$

$$17 - 8 = 9$$

Kevin Schade

$$35 \div 7 = 5$$

Pascal Groß

$$12 + 7 = 19$$

Serge Gnabry



3c) Textaufgaben – Statistiken der Männer-WM

1) 44 2) 51 3) 67 4) 112 5) 6 6) 5 7) 1.694 8) Zusammen haben sie 29 Tore



3d) Berechne die Abschlusstabellen

Gruppe A

Zweiter Spieltag:

Platz	Mannschaft	Spiele	S	U	N	Tore	Punkte
1	Brasilien	2	2	0	0	8:1	6
2	Marokko	2	1	1	0	5:4	4
3	Schottland	2	0	1	1	3:6	1
4	Haiti	2	0	0	2	2:7	0

Dritter Spieltag:

Platz	Mannschaft	Spiele	S	U	N	Tore	Punkte
1	Brasilien	3	2	1	0	8:1	7
2	Marokko	3	1	2	0	5:4	5
3	Haiti	3	1	0	2	4:7	4
4	Schottland	3	0	1	2	3:8	1

Brasilien – Marokko 0:0

Schottland – Haiti 0:2

Gruppe B

Zweiter Spieltag:

Platz	Mannschaft	Spiele	S	U	N	Tore	Punkte
1	Deutschland	2	2	1	0	9:3	6
2	Elfenbeinküste	2	1	0	1	4:2	3
3	Curaçao	2	1	0	1	3:5	3
4	Ecuador	2	0	0	2	2:8	0

Dritter Spieltag:

Platz	Mannschaft	Spiele	S	U	N	Tore	Punkte
1	Deutschland	3	3	0	0	10:3	9
2	Elfenbeinküste	3	1	0	2	4:3	3
3	Curaçao	3	1	0	2	3:7	3
4	Ecuador	3	1	0	2	4:8	3

Deutschland – Elfenbeinküste 1:0

Ecuador – Curaçao 2:0

Gruppe C

Zweiter Spieltag:

Platz	Mannschaft	Spiele	S	U	N	Tore	Punkte
1	England	2	2	0	0	8:3	6
2	Kroatien	2	2	0	0	6:1	6
3	Ghana	2	0	0	2	2:7	0
4	Panama	2	0	0	2	2:7	0

Dritter Spieltag:

Platz	Mannschaft	Spiele	S	U	N	Tore	Punkte
1	Kroatien	3	3	0	0	7:1	9
2	England	3	2	0	1	8:4	6
3	Ghana	3	0	1	2	2:7	0
4	Panama	3	0	1	2	2:7	0

Kroatien – England 1:0

Ghana – Panama 0:0

3e) Flaggen zum Rechnen und Ausmalen

hellblau = 1, blau = 3, rot = 5, weiß = 7, gelb = 9, grün = 10, schwarz = 12, orange = 15

Rechnen im Zahlenraum bis 20 - Gruppe E (Deutschland, Curaçao, Elfenbeinküste, Ecuador)



Rechnen im Zahlenraum bis 100 - Gruppe J (Argentinien, Algerien, Österreich, Jordanien)



Rechnen im Zahlenraum bis 1000 - Gruppe L (Kroatien, Ghana, England, Panama)



Zusatzaufgabe

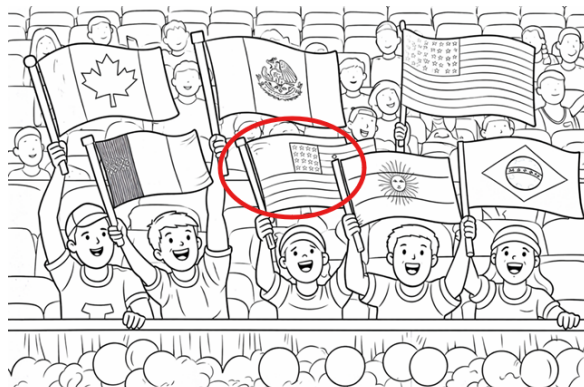

4 Fremdsprachen

4a) Kreuzworträtsel Englisch

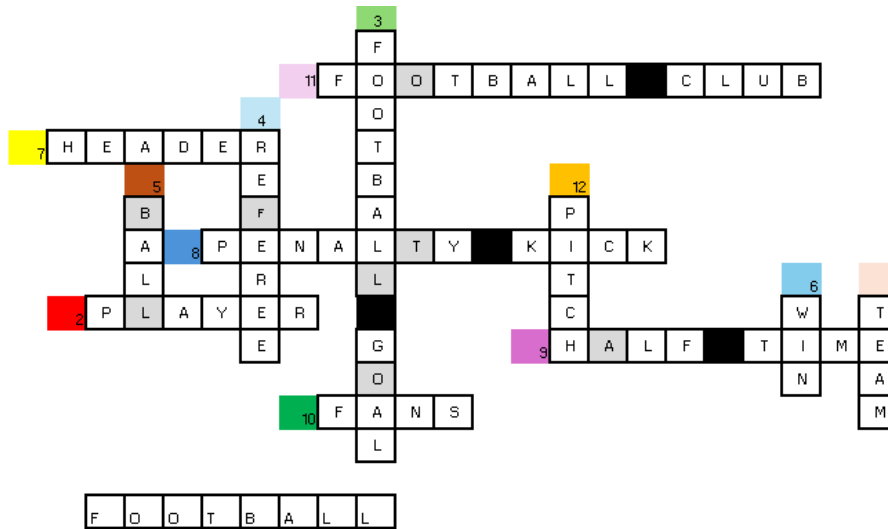

4b) Vokabeln

Englisch:

team – football goal – fans – win – red card – offside

Französisch:

l'équipe – le but de football – les fans – gagner – le carton rouge – le hors-jeu

Spanisch:

el equipo – el gol de fútbol – los fans – ganar – la tarjeta roja – el fuera de juego

Italienisch:

la squadra – la porta da calcio – i tifosi – vincere – il cartellino rosso – il fuorigioco



6 Fußball- und WM-Fachwissen

6a) Fußballfachsprache – Wie gut kennst Du Dich aus?

Abseits	Eine Defensivaktion, bei der ein Spieler versucht, dem Gegner den Ball abzunehmen, indem er diesen mit dem Fuß spielt, ohne ein Foul zu begehen.
Videobeweis	Eine Schusstechnik im Fußball, bei der der Ball fallen gelassen und direkt nach dem Aufprall auf den Boden geschossen wird, oft vom Torwart verwendet.
Dribbling	Der Ball wird im Rückwärts-Fallen mit dem Spann in der Luft über den Kopf gespielt.
Volleyschuss	Der Spieler muss den Ball möglichst dann frontal mit der Stirn treffen, wenn er den höchsten Punkt des Sprunges erreicht hat.
Tackling	Technologie, bei der Schiedsrichter Entscheidungen mithilfe von Videoaufnahmen überprüfen, um Fehlentscheidungen bei Toren, Elfm Metern, roten Karten und Spielerverwechslungen zu korrigieren.
Fallrückzieher	Der Spieler treibt im Laufen den Ball vor sich her.
Dropkick	Ein Spieler steht im Abseits, wenn er beim Pass näher zum Tor steht als der vorletzte Abwehrspieler, es sei denn, er beeinflusst das Spiel nicht.
Kopfball	Der Ball wird angeschnitten und fliegt nicht mehr auf einer geraden, sondern auf einer gebogenen Bahn.
Effet	Bei diesem Schuss wird der Ball direkt aus der Luft geschossen oder gepasst.



6b) Teilnehmerländer

Q	S	E	D	H	J	L	O	M	Ü	R	K	S	
D	E	U	T	S	C	H	L	A	N	D	G	R	O
Ä	O	T	B	J	F	T	E	D	B	R	F	O	S
S	R	U	Z	Q	R	T	I	B	Ö	U	I	A	E
C	E	N	G	L	A	N	D	E	A	E	W	T	G
H	A	O	P	Z	N	Z	W	Q	O	B	R	I	C
W	F	R	D	O	K	K	E	P	E	N	L	E	T
E	L	W	A	Ö	R	W	J	S	T	I	E	N	B
I	O	E	L	Z	E	T	O	A	Z	E	R	T	E
Z	N	G	W	I	I	U	U	M	E	D	U	L	L
Q	V	E	R	E	C	U	H	G	I	E	D	C	G
A	J	N	O	Q	H	N	O	Y	A	R	D	S	I
M	Ä	R	E	A	S	V	H	I	O	L	D	Z	E
S	P	A	N	I	E	N	Y	B	G	A	X	D	N
N	Ü	I	G	U	S	P	Ü	U	A	N	I	C	R
J	S	C	H	O	T	T	L	A	N	D	H	Ö	U
L	K	D	P	Ö	S	T	E	R	R	E	I	C	H

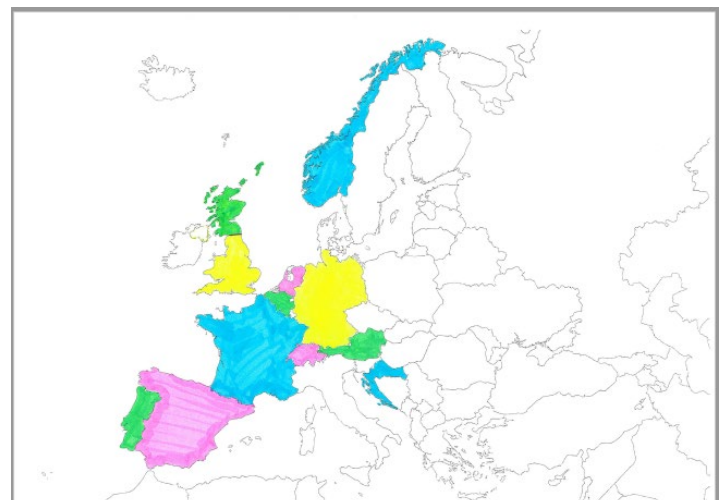

6c) WM-Quiz

1F, 2R, 3A, 4N, 5K, 6R, 7E, 8I, 9C, 10H

Lösungswort: Frankreich